

# PEGO Instängningslarm

## ECP APE 03

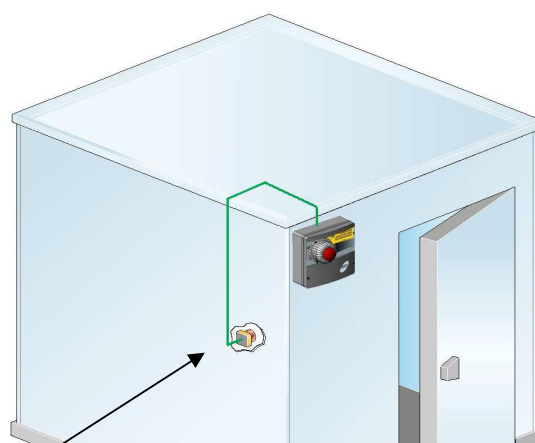

0,5 m från golv

### Komponenter

- Central med ljus- och ljudlarm samt backup-batteri.
- 3 st tätningar för skruvar.
- Nödbelyst knapp för montage i frysrummet.
- Bruksanvisning

### Tekniska data

Elektrisk matning	230V AC, 50Hz
Max strömförbrukning	20 mA
Batteri	12V DC, Ni-MH 1300mAh Uppladdningstid: 110h
Drifttid	Med batteridrift (vid avbrott i 230V matning): cirka 14 timmar med fulladdat batteri Med 230V matning: obegränsat.
Extern modul	Skyddsklass: IP43 Drifttemperatur: -5 - +45°C
Akustiska egenskaper	Typ: piezoelektrisk Ljudnivå: 90dB vid 1m avstånd
Ljuslarm	Blinkande röd lysdiod 12V DC
Nödbelyst tryckknapp inne i frysrummet	Belysning: röd diod 12V DC NC kontakt Kapslingsklass: IP65 Drifttemperatur: -25 - +70°C
Hjälprelä	8A AC1 Växelkontakt (Relä inte aktiverat vid larm)

Utdrag ur Arbetsmiljöverkets föreskrifter AFS2009:02 §71

### Skydd mot instängning

Skydd mot instängning ska finnas i arbets- och förvaringslokaler där de som arbetar är speciellt utsatta för risker om de blir instängda.

Dörrar till kyl- och frysrum ska kunna öppnas inifrån. Vid dörrar till kyl- eller frysrum där temperaturen är under -5°C ska det finnas en tillförlitlig, inifrån lätt åtkomlig och synlig ljus- och signalanordning. Den ska vara placerad ca 0,5 m över golv, och kunna användas för att ge signal till ett ställe varifrån hjälp kan erhållas.

Den ska vara märkt "Nödsignal".

# PEGO Instängningslarm

## ECP APE 03

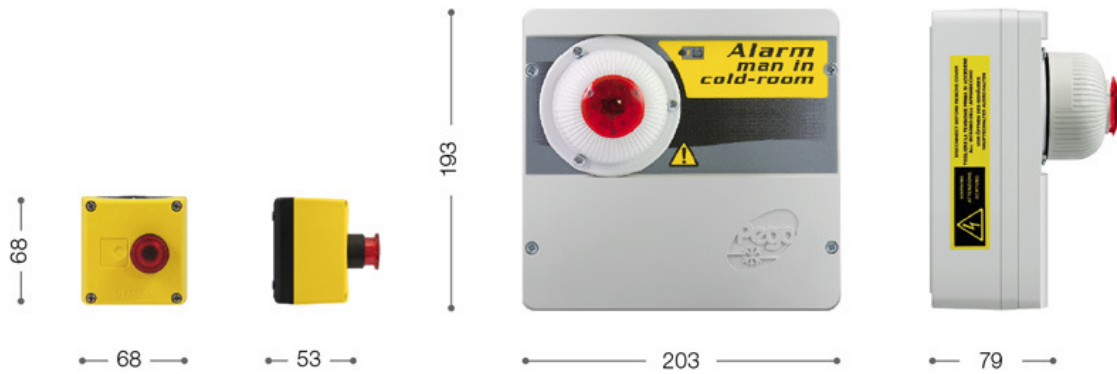

Central med ljud- och ljussignal  
(monteras utanför frysrummet.)

